



VERTILUX
TECHNOLOGY & INTEGRATION

ENGLISH

ESPAÑOL | Pag. 8

PROGRAMMING MANUAL
MANUAL DE PROGRAMACIÓN

VTi® RE-LION CELTIC Timer Remote Control 6CH



Applies to Item Number:
6-800-AT-ESBT6



Important instructions and information

1. Do not expose to water or extreme temperature and humid.
2. Keep remote controls and motors away from children.
3. The remote shows a notification on the display when its battery is below 2.7V DC.
4. Please properly dispose used batteries according to the local garbage classification and recycling policy.

Before starting

Pressing on the T tab will toggle the timer on and off. The timer icon appears when the timer is on. Complete all the following steps in this manual in sequence to set the timer programming. You can set up to 20 timer programs.

Product Information

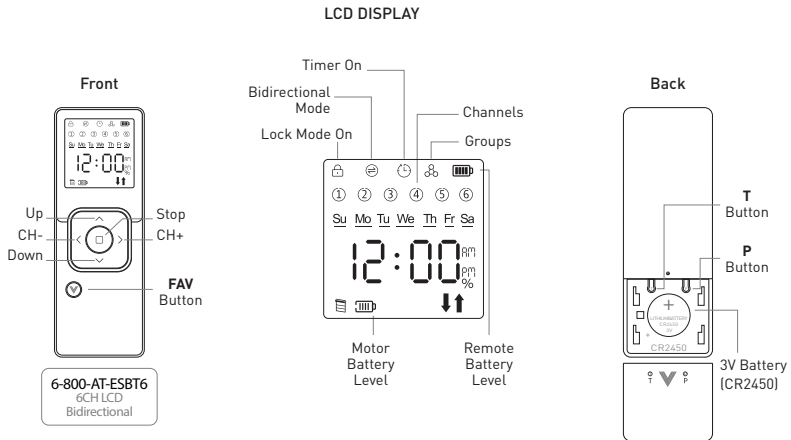







Technical Specifications

| | |
|---------------------|-----------------------------|
| Battery Type | CR2450*3V*1 |
| Working Temperature | -10°C - 50°C / 14°F - 122°F |
| Radio Frequency | 433.92M±100KHz |
| Coverage | 30m / 100ft |

Setting the local time and day

Activate or deactivate the timer mode by pressing the T button on the back of the remote control.

i Make sure the timer mode is deactivated (the clock icon  not displayed) and the remote is unlocked (the lock icon  not displayed). Refer to the function "Setting the lock mode" to unlock the remote if needed.

1. Press and hold the T button for about 4s until the hour digits flash.
2. Use the UP/DOWN  buttons to select the desired hour.
3. Use the RIGHT  button to set the minutes. Minutes will flash.
4. Use the UP/DOWN  button to select the desired minutes.
5. Use the RIGHT  button to set the day of the week. Day selected will flash.
6. Use the UP/DOWN  buttons to select the day.
7. Press and hold the T button for about 4s until the display shows "OK".



Pairing and setting the motor with the Timer Remote Control



Please refer to the motor programming instructions and pair and set the motor(s) accordingly.

Setting the timer

1. Turn on the timer feature

Press the T button to turn on the timer mode. The timer icon  will be displayed.

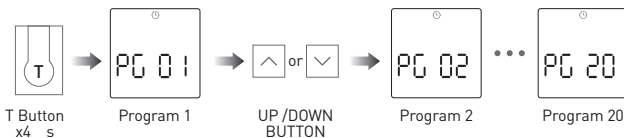

2. Program Mode

1. Press and hold the T button for 4s to enter in program mode. PG01 will be displayed. You are now in Program 1.
2. If it was previously set, you can move forward to another timer program by pressing the UP/DOWN  buttons until you see the program desired.
3. Press the RIGHT  button to go to the next step.





3. Choose Channel(s)

 All available Channels are illuminated and Channel 1 is circled (you are on channel 1).

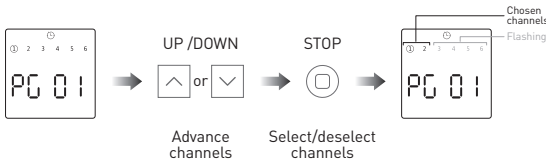
1. Press the UP/DOWN  buttons to advance through the available Channels and use the STOP button to select/deselect the Channels. Steady-lit Channel numbers will be included in the timer program; flashing Channel numbers will not be included in the timer program.
2. Press the RIGHT  button once the channels are chosen to go to the next step.





4. Schedule days of the week

1. The days of the week will blink and the day where you are on will be underlined.
2. Press the UP/DOWN  buttons to advance through each Day of the Week and use the STOP button to select/deselect the days. Steady-lit Days will be included in the timer program; flashing Days will not be included in the timer program.
3. Press the RIGHT  button once the days are chosen to go to the next step.





5. Schedule a Shade(s) to go UP.

The hour value will flash once you press the RIGHT  button on the previous step. Follow the sequence below to schedule the desired channel(s) to go up.

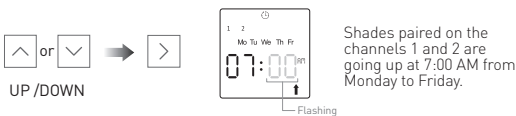
1. Press the UP/DOWN  buttons to scroll through the hours until you are on the desired one. Please pay attention to AM/PM indications.
2. Press the RIGHT  button to set the minutes. The minutes will flash once you press the right button on this step.



3. Press the UP/DOWN  or  buttons to scroll through the minutes until you are on the desired ones.
4. Press the RIGHT  button to set the opening position. The arrow that indicates the UP position will flash once you press the RIGHT button on this step.



5. Press the UP/DOWN  or  buttons to scroll through up to the desired opening percentage value.

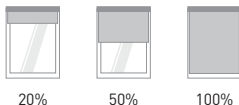



6. Press the RIGHT  button to set a schedule to move the shade(s) going down. Press the T button until the display shows "OK to exit the program mode and save the configuration."





6. Schedule a Shade(s) to go Down

The arrow that indicates the Down position will flash once you press the RIGHT  button on the previous step. Follow the sequence below to schedule the desired channel(s) to go down.

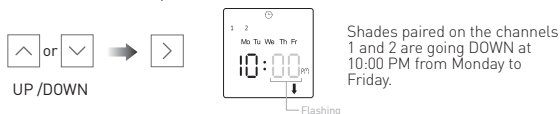
1. Press the UP/DOWN  or  buttons to scroll through the hours until you are on the desired one. Please pay attention to the AM/PM indications.
2. Press the RIGHT  button to set the minutes. The minutes will flash once you press the right button on this step.



3. Press the UP/DOWN  buttons to scroll through the minutes until you are on the desired ones.
4. Press the RIGHT  button to set the opening position. The arrow that indicates the DOWN position will flash once you press the RIGHT button on this step.



5. Press the UP/DOWN  buttons to scroll through up to the desired opening percentage value.

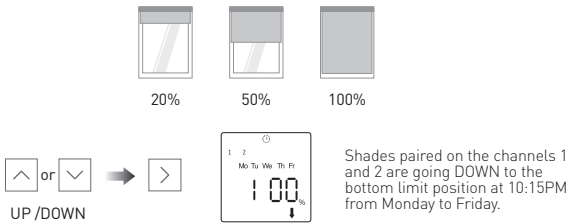



6. Press the RIGHT  button to set a new timer program and follow the step below.

Finish and Exit the Timer setup

PG:01 will be shown. If you want to set an additional program, press the UP button to move to PG:02 and follow steps 1-6. If you wish to exit the program mode and save the configuration, press and hold the T button until the screen shows "OK".

 Turn on the Time mode once the timer set up is finished. To check your timer settings make sure:

1. A timer program was set
2. The Timer icon  is illuminated on the display
3. You are not in a group channel (the group icon  is not shown on the display)



Setting the lock mode

Press T button for 10 seconds, the screen will show a lock icon.

A lock icon  is displayed on the screen when the lock mode has been set. Under this mode, dual-button operation is not allowed and the motor configuration can not be modified. This function should be set once the motor programming is completed to avoid any unwanted configuration change. Repeat the same procedure to unlock the setting function.

Reset to factory default setting

Only the local time will remain. This function will delete all the timer programs and the shades paired on the remote.

1. Press and hold the T button and the FAV  button at the same time for 10s until the display shows .

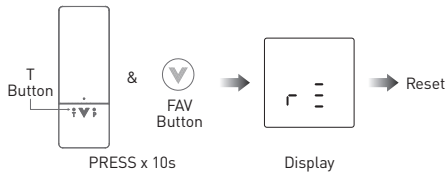



ESPAÑOL

VERTILUX

TECNOLOGÍA & INTEGRACIÓN

MANUAL DE PROGRAMACIÓN

VTI® RE-LION CELTIC Control Remoto con Temporizador 6 Canales

6-800-AT-ESBT6



Información del Producto

Pantalla LCD

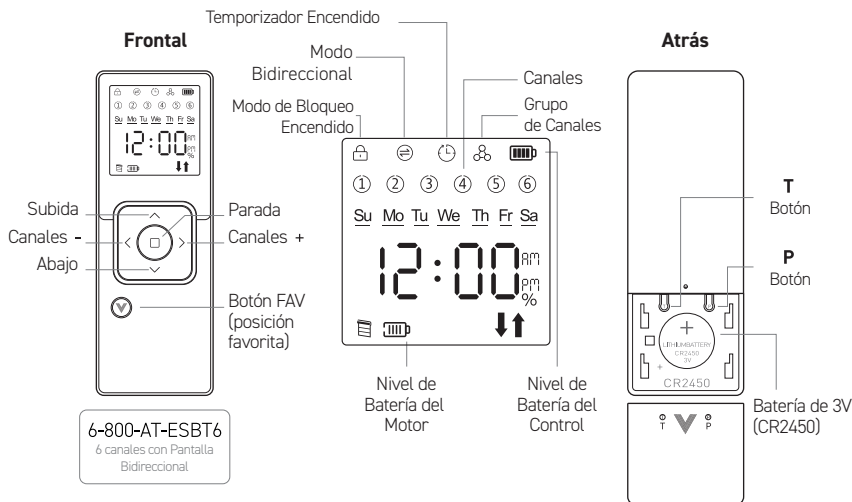

Especificaciones Técnicas

| | |
|------------------------|-----------------------------|
| Tipo de Batería | CR2450*3V*1 |
| Trabaja en Temperatura | -10°C - 50°C / 14°F - 122°F |
| Radio Frecuencia | 433.92M±100KHz |
| Cobertura de RF | 30m / 100ft |



Instrucciones e información importante

No lo exponga al agua ni a temperaturas extremas y humedad.

Mantenga los controles remotos y los motores fuera del alcance de los niños.

El control remoto muestra una notificación en la pantalla cuando se agota la batería.

Por debajo de los 2,7V CC.

Deseché correctamente las baterías usadas de acuerdo con las normas locales.

Políticas de clasificación reciclaje de basura.

Antes de Empezar

Al presionar la pestaña T se activará y desactivará el temporizador. El icono del temporizador  aparece cuando este encendido. Complete todos los siguientes pasos en este manual en secuencia para configurar la programación del temporizador.

Puede configurar hasta 20 programaciones de temporización.

Configuración de la hora y el día local

Active o desactive el modo temporizador presionando el botón T en la parte posterior del control remoto.

- ⓘ Asegúrese de que el modo temporizador esté desactivado (no se muestra el icono ⌚ del reloj) y que el control remoto está desbloqueado (no se muestra el icono 🔒 de bloqueo). Consulte la función "configuración del modo de bloqueo" para que desbloquee el control remoto si es necesario.

Mantenga presionado el botón T durante aproximadamente 4 segundos hasta que parpadeen los dígitos de la hora.

Utilice los botones SUBIDA / BAJADA   para seleccionar la hora deseada.

Utilice el botón DERECHO  para configurar los minutos. Los minutos parpadearán.

Use el botón SUBIDA / BAJADA   para seleccionar los minutos deseados.

Utilice el botón DERECHO  para configurar el día de la semana. El día seleccionado parpadeará.

Utilice el botón SUBIDA / BAJADA   para seleccionar el día.

Mantenga presionado el botón T durante aproximadamente 4 segundos hasta que la pantalla muestre "OK".

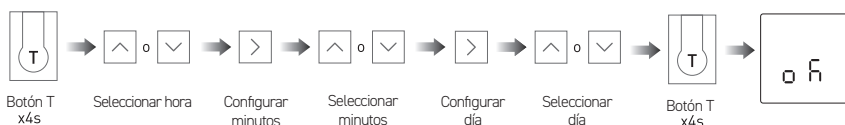

Emparejar y configurar el motor con el control remoto del temporizador

Consulte las instrucciones de programación del motor y empareje y configure el (los) motores.



Configuración del Temporizador

1. Active la función de temporizador

Presione el botón T para activar el modo de temporizador. El icono ⌚ del temporizador será desplegado.

2. Modo de programar

Mantenga presionado el botón T durante 4 segundos para ingresar al modo de programación. PG01 se visualizará. Ahora está en programación 1.

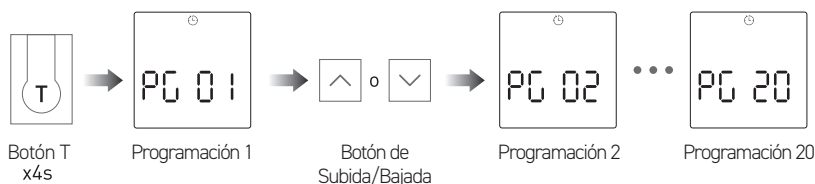

Si se configuró anteriormente, puede avanzar a otro temporizador, programa presionando los botones de SUBIDA / BAJADA   hasta que veas la programación deseada.

Presione el botón DERECHA  para ir al siguiente paso.



3. Elige el o los canales

 Todos los canales disponibles están iluminados, como el canal 1 que está en círculo (usted está en el canal 1).



Presione los botones de SUBIDA / BAJADA   para avanzar por las opciones disponibles. Escoja el canal y uso del botón de PARADA para seleccionar / deseleccionar los canales. Los números de los canales con luz fija se incluirán en el programa del temporizador; los números de los canales que parpadean no se incluirán en el programa del temporizador.

Presione el botón DERECHO  una vez que se eligen los canales para ir al siguiente paso.



4. Programar los días de la semana

Los días de la semana parpadearán y el día en que se encuentre estará subrayado.



Presione los botones SUBIDA Y BAJADA   para avanzar a través de cada día de la semana y use el botón PARADA para seleccionar/ deseleccionar los días. Los días con luz fija se incluirán en el programa de temporizador; los días brillantes no se incluirán en el programa del temporizador.

Presione el botón DERECHO  una vez elegido los días para ir al próximo paso.





5. Programe una cortina(s) para subir.

El valor de la hora parpadeará una vez que presione el botón DERECHO  en el paso anterior. Siga la secuencia a continuación para programar el horario deseado en el canal para subir.

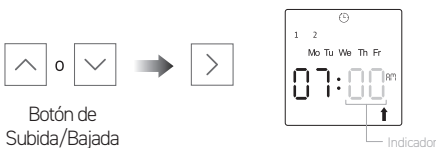
1. Presione el botón SUBIDA Y BAJADA   para desplazarse por las horas hasta que esté en la deseada. Por favor preste atención a las indicaciones de AM/PM.
2. Presione el botón DERECHO  para configurar los minutos. Los minutos parpadearán una vez que presione el botón DERECHO en este paso.





Las cortinas emparejadas en los canales 1 y 2 subirán a las 7:00 A.M. de lunes a viernes.

- Presione el botón SUBIDA / BAJADA  para desplazarse por los minutos. Hasta que esté en las deseadas.
- Presione el botón DERECHO  para configurar la posición de apertura. La flecha que indica la posición de SUBIDA parpadeará una vez que presione el botón DERECHO en este paso.

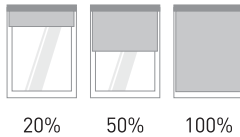

- Presione los botones de SUBIDA / BAJADA  para desplazarse hasta el valor porcentual de apertura.



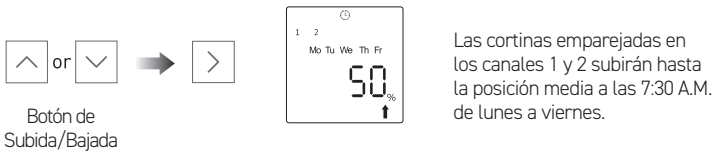

- Presione el botón DERECHO  para establecer un horario para mover las persianas hacia abajo. Presione el botón T hasta que la pantalla muestre "OK" para salir del modo de programación y guardar la configuración.



6. Programe una cortina(s) para bajada.

La flecha que indica la posición abajo parpadeará cuando presione botón DERECHO  del paso anterior. Siga la secuencia a continuación para programar los canales deseados para bajar.

- Presione los botones SUBIDA Y BAJADA  para desplazarse por las horas hasta llegar a la deseada. Por favor preste atención a las indicaciones de AM/PM.
- Presione el botón DERECHO  para establecer los minutos. Los minutos parpadearán una vez que presione el botón DERECHO en este paso.

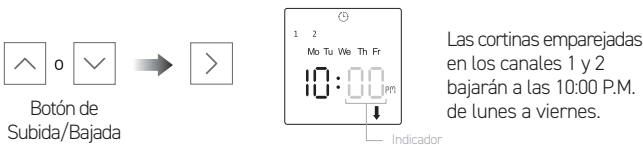

- Presione el botón SUBIDA / BAJADA  para desplazarse por los minutos. Hasta estar en las deseadas.

4. Presione el botón DERECHO  para configurar la posición de apertura. La flecha que indica la posición de BAJADA parpadeará una vez que presione el botón DERECHO en este paso.



Las cortinas emparejadas en los canales 1 y 2 bajarán a las 10:15 P.M. de lunes a viernes.

5. Presione los botones de SUBIDA / BAJADA  para desplazarse hasta el porcentaje de apertura deseado.

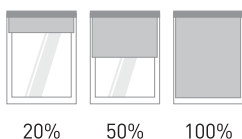



Las cortinas emparejadas en los canales 1 y 2 bajarán a la posición de límite inferior a las 10:15 P.M. de lunes a viernes.

6. Presione el botón DERECHO  para establecer un nuevo programa de temporizador y siga el paso a continuación.

Finalice y salga de la configuración del temporizador

Se mostrará PG:01. Si desea establecer una programación adicional, presione el botón ARRIBA para pasar a PG:02 y siga los pasos 1-6. Si desea salir del modo de programación y guardar la configuración, presione y mantenga presionado el botón T hasta que la pantalla muestre "OK".

-  Encienda el modo de tiempo una vez que finalice la configuración del temporizador. Para comprobar la configuración del temporizador, asegúrese de los siguiente:

Se estableció un programa de temporizador El icono  del temporizador se ilumina en la pantalla. No está en un canal de grupo (el icono  de grupo no se muestra en pantalla)

Establecer el modo de bloqueo

1. Presione el botón T durante 10 segundos, la pantalla mostrará un icono de candado.

Un icono  de candado se muestra en la pantalla cuando el modo de bloqueo ha sido activado. En este modo, no se permite el funcionamiento con dos botones y la configuración del motor no se puede modificar. Esta función se debe establecer una vez completada la programación del motor para evitar cualquier cambio de configuración. Repita el mismo procedimiento para desbloquear la función de ajuste.

Restablecer la configuración predeterminada de fábrica

Solo permanecerá la hora local. Esta función borrará todas las programaciones del temporizador y las cortinas emparejadas en el control remoto.

Mantenga presionado el botón T y el botón FAV  al mismo tiempo durante 10 segundos hasta que en la pantalla muestre .

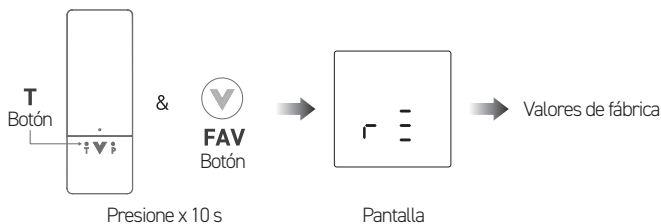



VERTILUX
IDEAS FOR YOUR SPACE

1.800.356.8837

vtisupport@vertilux.com

www.vertilux.com